



## **Sistema Livros Mercantis Digitais**

Secretaria de Desenvolvimento Econômico  
Junta Comercial do Estado de São Paulo

**viarápida**  
empresa-serviços

**JUCESP** Junta Comercial do Estado de São Paulo | Secretaria de Desenvolvimento Econômico

**Consultar Autenticidade**

Validar autenticidade de documentos digitais



**CONSULTAR!**

**Novo Usuário**

Ainda não é cadastrado?



É fácil, rápido e gratuito!

**CADASTRE-SE!**

**Acesso via Usuário e Senha**

CPF/CNPJ

Senha

[Esqueceu sua senha?](#) **ENTRAR**

[Não recebeu o e-mail de confirmação? Clique aqui](#)

Caso seja seu primeiro acesso "Cadastre-se"

Se já tiver cadastro, coloque "Usuário e Senha"

Junta Comercial do Estado de São Paulo - Rua Guaicurus, 1394 - Lapa - São Paulo - SP - CEP 05033-002 - PABX (11) 3468-3050 / 3468-3051  
v.3.0.1.10 - 04-02-2021

**viarápida**  
empresa-serviços

**JUCESP** Junta Comercial  
do Estado de São Paulo

Secretaria de Desenvolvimento Econômico

[Serviços disponíveis](#) > Portfólio



**Minhas solicitações**

Acesso Rápido

Nº de Controle do Serviço

Consultar Autenticidade



Abaixo estão os serviços realizados presencialmente pela JUCESP

Clique no serviço que deseja solicitar

Livros Mercantis



Livros Leiloeiros



Tradutores



Certidão Livros



Clique para acessar a  
opção Livros Digitais

**viarápida**  
empresa-serviços

**JUCESP**

Junta Comercial  
do Estado de São Paulo

Secretaria de Desenvolvimento Econômico

## Registro de Livros - Livros Digitais (Mercantis)

Este serviço tem a finalidade de Solicitar o Registro de Livros Digitais(Mercantis).

### Valor do serviço:



- Livros Digitais (Mercantis) - R\$ 55,27
- Livros Encadernados (Mercantis) - R\$ 55,27 por livro
- Livros Folhas Soltas/Atas (Mercantis) - R\$ 68,94 por lote de 100 folhas
- Livros Microfichas (Mercantis) - R\$ 55,27 por lote de 100 fichas

Selecione “Livros Digitais (Mercantis)”, e clique em “Solicitar Este Serviço”

< VOLTAR

SOLICITAR ESTE SERVIÇO

Junta Comercial do Estado de São Paulo - Rua Guaicurus, 1394 - Lapa - São Paulo - SP - CEP 05033-002 - PABX (11) 3468-3050 / 3468-3051

v.3.0.1.10 - 04-02-2021

**viarápida**  
empresa-serviços

**JUCESP** Junta Comercial do Estado de São Paulo | Secretaria de Desenvolvimento Econômico

[Serviços disponíveis](#) > [Portfólio](#) > Solicitação

 Preencher Campos

**Registro de Livros - Livros Digitais (Mercantis)** PASSO 1 DE 4

**Dados do Requerente**

NIRE	CNPJ para Emissão DARE
<input type="text" value="35XXXXXXXXXX"/>	<input type="text" value="XXXXXXXXXXXXXXXXXXXX"/>
Nome	Telefone
<input type="text" value="XXXXXXXXXX"/>	<input type="text" value="XXXXXXXXXXXX"/>

**Registros**

Ao informar o Nire, o “Nome da Empresa” será preenchido no Termo de Abertura e Encerramento, clique no botão “Adicionar Livro”.

## Livros Digitais

### Dados do Termo de Abertura

Nome da Empresa \*

XXXXXXXX XXXXXX XX XXXXX

Natureza do Livro \*

Selecione

Número de Ordem \*

### Dados do Termo de Encerramento

Nome da Empresa \*

XXXXXXXX XXXXXX XX XXXXX

Natureza do Livro \*

Selecione

Número de Ordem \*

Período do Livro \*

dd/mm/aaaa

à

dd/mm/aaaa

Número de Folhas

**Livro Anexo** ⚠️ **Recomendamos deixar espaço mínimo de 2,5cm de rodapé no livro para inclusão de carimbo de assinaturas digitais sem sobreposição de conteúdo.**

Selecione ou arraste um anexo por livro. (Formato PDF-A. Pode ter no máximo 20 MB e 1000 Folhas)

⚠️ **As informações de CRC e UF são válidas somente para a qualificação de Contador.**

Nome	CPF	Qualificação	CRC	UF
------	-----	--------------	-----	----

Adicionar Assinatura

INCLUIR



Livros Digitais

**Dados do Termo de Abertura**

Nome da Empresa \*

XXXXXXXX XXXXXXXX XX XXXXXX

Nome da empresa é preenchido automaticamente

Natureza do Livro \*

Selecione

Escolher a natureza do Livro

Número de Ordem \*

Informar o Nº de ordem do Livro Digital.  
OBS: continua a seqüência do físico

INCLUIR ✓

# Termo de Encerramento e Arquivo (anexo)

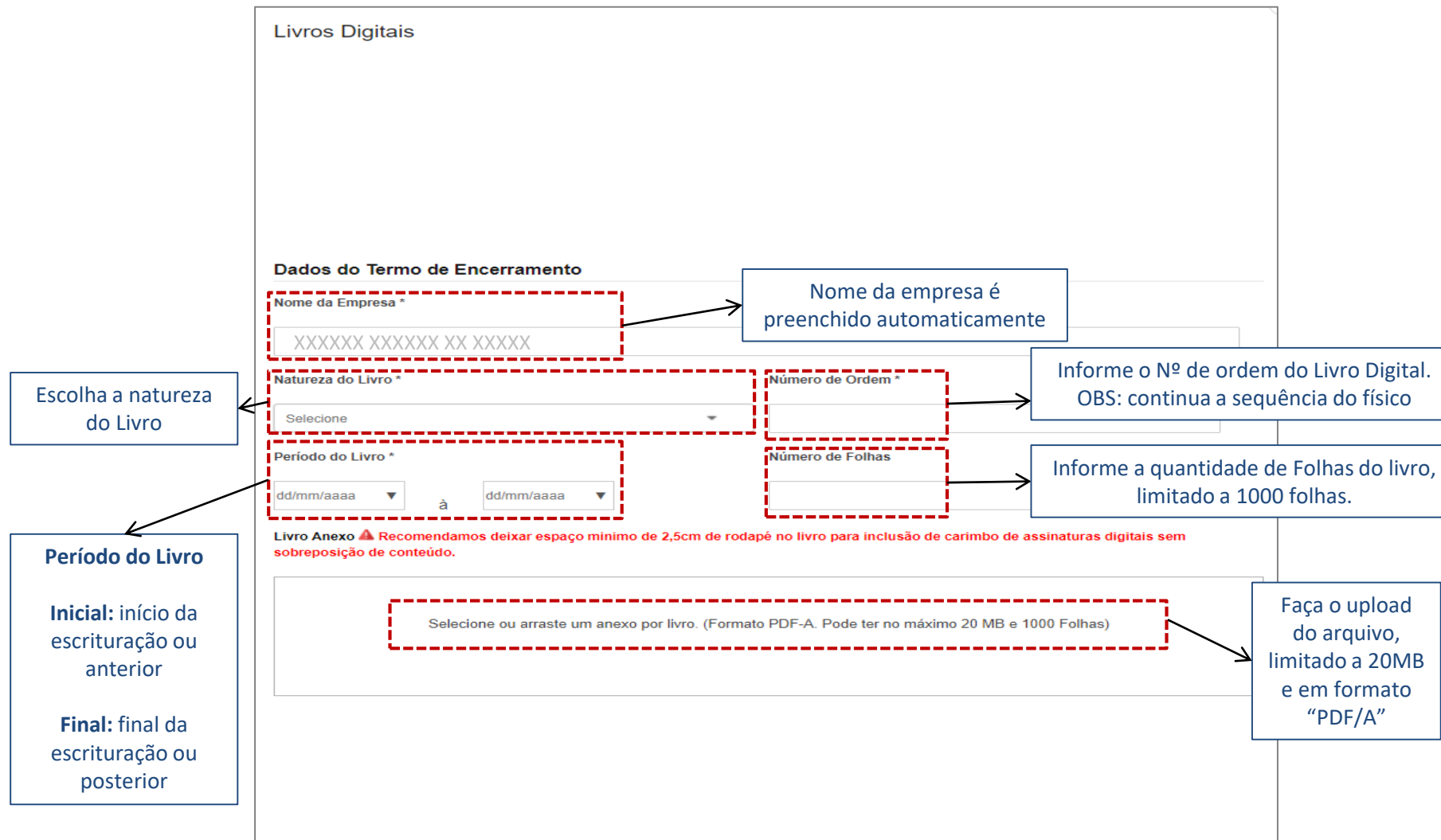

# Adicionar Signatários na solicitação

⚠ As informações de CRC e UF são válidas somente para a qualificação de Contador.

Nome	CPF	Qualificação	CRC	UF
<input type="text"/>	<input type="text"/>	<input type="text"/>	<input type="text"/>	<input type="text"/>
<input type="button" value="Adicionar Assinatura"/>				
<input type="button" value="INCLUIR"/> <input type="checkbox"/>				

Clique em "Adicionar Assinatura"

⚠ As informações de CRC e UF são válidas somente para a qualificação de Contador.

Nome	CPF	Qualificação	CRC	UF
<input type="text"/>	<input type="text"/>	<input type="text"/>	<input type="text"/>	<input type="text"/>
<input type="button" value="Adicionar Assinatura"/>				
<input type="button" value="Editar"/> <input type="button" value="Excluir"/>				
<input type="button" value="INCLUIR"/> <input type="checkbox"/>				

Depois clique em "Editar"

Preencha o "Nome", "CPF" e "Qualificação".  
OBS.: Os campos "CRC e UF" são obrigatórios apenas para "Contadores"  
Lembrando que não é permitido somente a assinatura do contador, ela deve estar acompanhada da assinatura do representante legal da empresa

- Selecione
- Diretor
- Conselheiro de Administração
- Administrador
- Administrador de Grupo
- Administrador de Sociedade Filial
- Administrador Judicial – Pessoa Física
- Administrador Judicial – Pessoa Jurídica – Profissional Responsável
- Administrador Judicial/Gestor
- Gestor Judicial
- Procurador
- Inventariante
- Liquidante
- Interventor
- Empresário
- Titular Pessoa Física - EIRELI
- Contador

Após preencher os dados, clique em "Salvar"

⚠ As informações de CRC e UF são válidas somente para a qualificação de Contador.

Nome	CPF	Qualificação	CRC	UF
<input type="text"/>	<input type="text"/>	<input type="text"/>	<input type="text"/>	<input type="text"/>
<input type="button" value="Adicionar Assinatura"/>				
<input type="button" value="Salvar"/>				
<input type="button" value="INCLUIR"/> <input type="checkbox"/>				

O usuário pode "Adicionar outra Assinatura" e depois clicar em "Incluir" para adicionar o Livro.

**Preencher Campos**

**Registro de Livros - Livros Digitais (Mercantis)** PASSO 1 DE 4

**Dados do Requerente**

NIRE: [XXXXXXXX XXXXXX XX XXXXX] \*  
CNPJ para Emissão DARE: [XXXXXXXX XXXXXX XX XXXXX] \*  
Nome: [Julio] \*  
Telefone: [XXXXXXXX XXXXXX XX XXXXX] \*

**Registros**

**ADICIONAR LIVRO** → Para adicionar outros Livros, clique em "Adicionar Livro"

Natureza Livro	Nº Ordem	Nº Páginas/l	Tipo	Data dos Períodos	Arquivo
DIARIO AUXILIAR DE ESTOQUE	8	800	Folhas	06/02/2021 à 06/02/2021	pdf-a.pdf

← Livro Adicionado

← VOLTAR      LIMPAR      Para prosseguir clique em "Continuar" → CONTINUAR

**viarápida**  
empresa-serviços

**JUCESP** Junta Comercial do Estado de São Paulo | Secretaria de Desenvolvimento Econômico

[Serviços disponíveis](#) > [Portfólio](#) > Solicitação



### Preenchimento efetuado com sucesso!

Efetue a emissão do DARE abaixo e realize seu pagamento.  
Faça o Download do Assinador no link constante na aba "Assinatura Digital" e efetive assinatura de sua solicitação.



**Seu Número de Controle do Serviço é: 1704603829/6699**

O número de controle foi enviado para o e-mail cadastrado, guarde-o para consultar o andamento de sua solicitação e efetuar a assinatura digital.

Guarde este nº para utilizar no "Assinador Digital"

 Mercantil Digital

 Resumo

 Gerar DARE/Impressão

 Assinador Digital

## Dados da Solicitação

PASSO 2 DE 4

Nome da Empresa: XXXXXX XXXXXX XX XXXXX

NIRE: 35: XXXXXX

Análise Digital Jucesp

Para prosseguir clique em "Continuar"

CONTINUAR

**Viarápida**  
empresa-serviços

**JUCESP**

Junta Comercial  
do Estado de São Paulo

Secretaria de Desenvolvimento Econômico

[Serviços disponíveis](#) > [Portfólio](#) > Solicitação



**Preenchimento efetuado com sucesso!**

Efetue a emissão do DARE abaixo e realize seu pagamento.  
Faça o Download do Assinador no link constante na aba "Assinatura Digital" e efetive assinatura de sua solicitação.





**Seu Número de Controle do Serviço é: 1704603829/6699**

O número de controle foi enviado para o e-mail cadastrado, guarde-o para consultar o andamento de sua solicitação e efetuar a assinatura digital.

 Mercantil Digital

 **Resumo**

 Gerar DARE/Impressão

 Assinador Digital

## Resumo da solicitação de serviço

PASSO 3 DE 4

Você solicitou o serviço: Registro de Livros - Livros Digitais (Mercantis)

### Dados da Empresa

Nome da Empresa: XXXXXX XXXXXX XX XXXXX

NIRE: 35 XXXXXX

**Viarápida**  
empresa-serviços

**JUCESP**

Junta Comercial  
do Estado de São Paulo

Secretaria de Desenvolvimento Econômico

[Serviços disponíveis](#) > [Portfólio](#) > Solicitação

 Mercantil Digital

 **Resumo**

 Gerar DARE/Impressão

 Assinador Digital

### Resumo da solicitação de serviço

PASSO 3 DE 4

#### Dados do Serviço

Nome do Requerente

Julio

Telefone

(XX) XXXX-XXXX

#### Livros

Natureza	Nº Ordem Abertura	Nº Ordem Encerramento	Nº Páginas / Folhas	Período Inicial	Período Final
DIARIO AUXILIAR DE ESTOQUE	8	8	800 - Folhas	06/02/2021	06/02/2021

Em caso de duvidas utilize os canais de atendimentos da Jucesp

Análise Digital Jucesp

#### Composição do Valor Final do DARE



• Livros Digitais (Mercantis) - R\$ 55,27

**Valor DARE: R\$ 55,27**

Para prosseguir  
clique aqui

VOLTAR



# Download de DARE e Ordem de Serviço

**viarápida**  
empresa-serviços

**JUCESP** Junta Comercial do Estado de São Paulo | Secretaria de Desenvolvimento Econômico

[Serviços disponíveis](#) > [Portfólio](#) > Solicitação



### Preenchimento efetuado com sucesso!

Efetue a emissão do DARE abaixo e realize seu pagamento.  
Faça o Download do Assinador no link constante na aba "Assinatura Digital" e efetive assinatura de sua solicitação.



### Seu Número de Controle do Serviço é: 1704603829/6699

O número de controle foi enviado para o e-mail cadastrado, guarde-o para consultar o andamento de sua solicitação e efetuar a assinatura digital.

[Mercantil Digital](#) [Resumo](#) [Gerar DARE/Impressão](#) [Assinador Digital](#)

## Impressão

PASSO 4 DE 4

### Impressão do Boleto

 **IMPRIMIR DARE**

### Impressão do Formulário

 **IMPRIMIR FORMULÁRIO**

É possível fazer o download dos arquivos em PDF

[Deseja efetuar outra solicitação?](#)



**viarápida**  
empresa-serviços

**JUCESP** Junta Comercial do Estado de São Paulo | Secretaria de Desenvolvimento Econômico

[Serviços disponíveis](#) > [Portfólio](#) > Solicitação



### Preenchimento efetuado com sucesso!

Efetue a emissão do DARE abaixo e realize seu pagamento.  
Faça o Download do Assinador no link constante na aba "Assinatura Digital" e efetive assinatura de sua solicitação.



### Seu Número de Controle do Serviço é: 1704603829/6699

O número de controle foi enviado para o e-mail cadastrado, guarde-o para consultar o andamento de sua solicitação e efetuar a assinatura digital.

 Mercantil Digital

 Resumo

 Gerar DARE/Impressão

 Assinador Digital

Clique em  
"Assinador Digital"

Clique para fazer o  
"Download"

[Fazer Download do Assinador Digital](#)



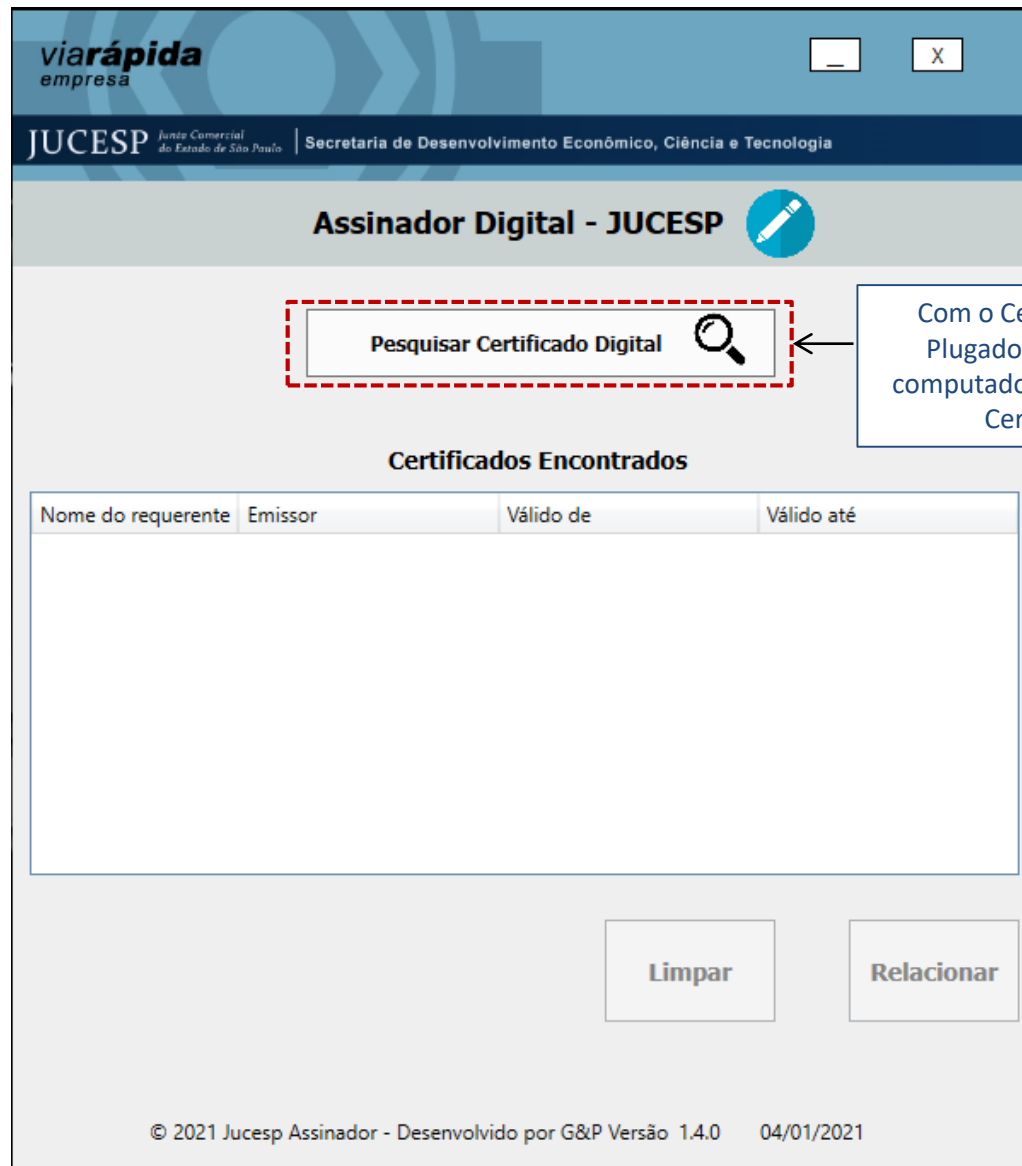

The screenshot shows a web application window titled "Assinador Digital - JUCESP". The header includes the "viarápida empresa" logo and the JUCESP logo with the text "Junta Comercial do Estado de São Paulo" and "Secretaria de Desenvolvimento Econômico, Ciência e Tecnologia". The main content area features a search button labeled "Pesquisar Certificado Digital" with a magnifying glass icon, which is highlighted by a red dashed box. Below the search button is a section titled "Certificados Encontrados" containing a table with columns for "Nome do requerente", "Emissor", "Válido de", and "Válido até". At the bottom of the interface are two buttons: "Limpar" and "Relacionar".

Com o Certificado Digital E-CPF Plugado ou Instalado em seu computador, clique em "Pesquisar Certificado Digital"

Nome do requerente	Emissor	Válido de	Válido até
--------------------	---------	-----------	------------

Limpar      Relacionar

© 2021 Jucesp Assinador - Desenvolvido por G&P Versão 1.4.0    04/01/2021

# Relacionar Certificado Digital

viarápida empresa

JUCESP Junta Comercial do Estado de São Paulo | Secretaria de Desenvolvimento Econômico, Ciência e Tecnologia

## Assinador Digital - JUCESP

Pesquisar Certificado Digital

### Certificados Encontrados

Nome do requerente	Emissor	Válido de	Válido até
JULIO	CN=AC Imprensa Ofi	04/06/2020	04/06/2023

**Aviso**

A janela de inserção de PIN será requisitada ao assinar o documento!

OK

Limpar Relacionar

© 2021 Jucesp Assinador - Desenvolvido por G&P Versão 1.4.0 04/01/2021

1°  
Selecione o certificado digital E-CPF encontrado e clique em "Relacionar"

2°  
Para prosseguir clique em "OK"

# Assinando seu Livro Digital

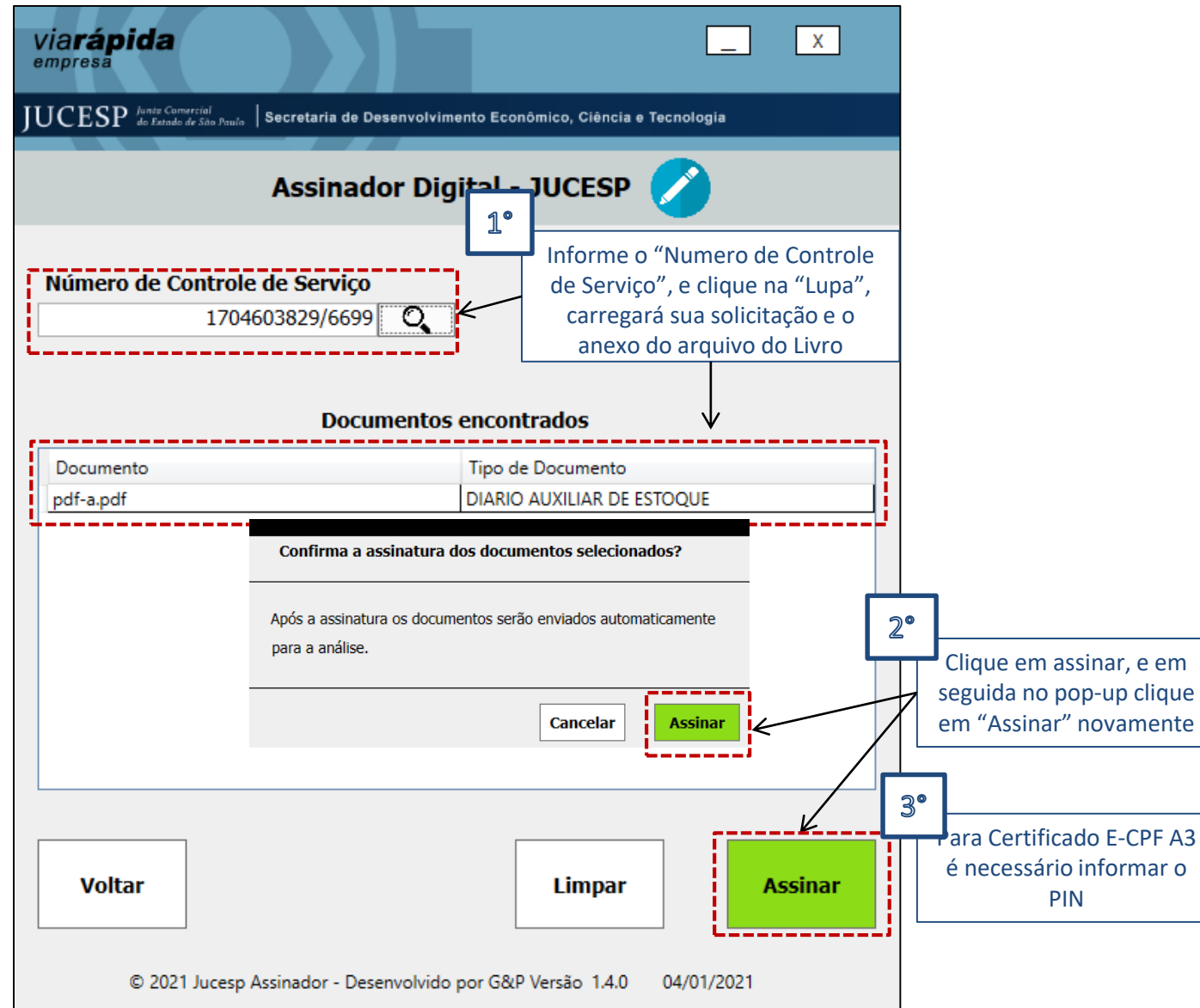

**viarápida**  
empresa

**JUCESP** Junta Comercial do Estado de São Paulo | Secretaria de Desenvolvimento Econômico, Ciência e Tecnologia

## Assinador Digital - JUCESP

**1°** Informe o "Número de Controle de Serviço", e clique na "Lupa", carregará sua solicitação e o anexo do arquivo do Livro

**Número de Controle de Serviço**  
1704603829/6699

**Documentos encontrados**

Documento	Tipo de Documento
pdf-a.pdf	DIÁRIO AUXILIAR DE ESTOQUE

**Confirma a assinatura dos documentos selecionados?**

Após a assinatura os documentos serão enviados automaticamente para a análise.

Cancelar **Assinar**

**2°** Clique em assinar, e em seguida no pop-up clique em "Assinar" novamente

**3°** Para Certificado E-CPF A3 é necessário informar o PIN

**Voltar** **Limpar** **Assinar**

© 2021 Jucesp Assinador - Desenvolvido por G&P Versão 1.4.0 04/01/2021

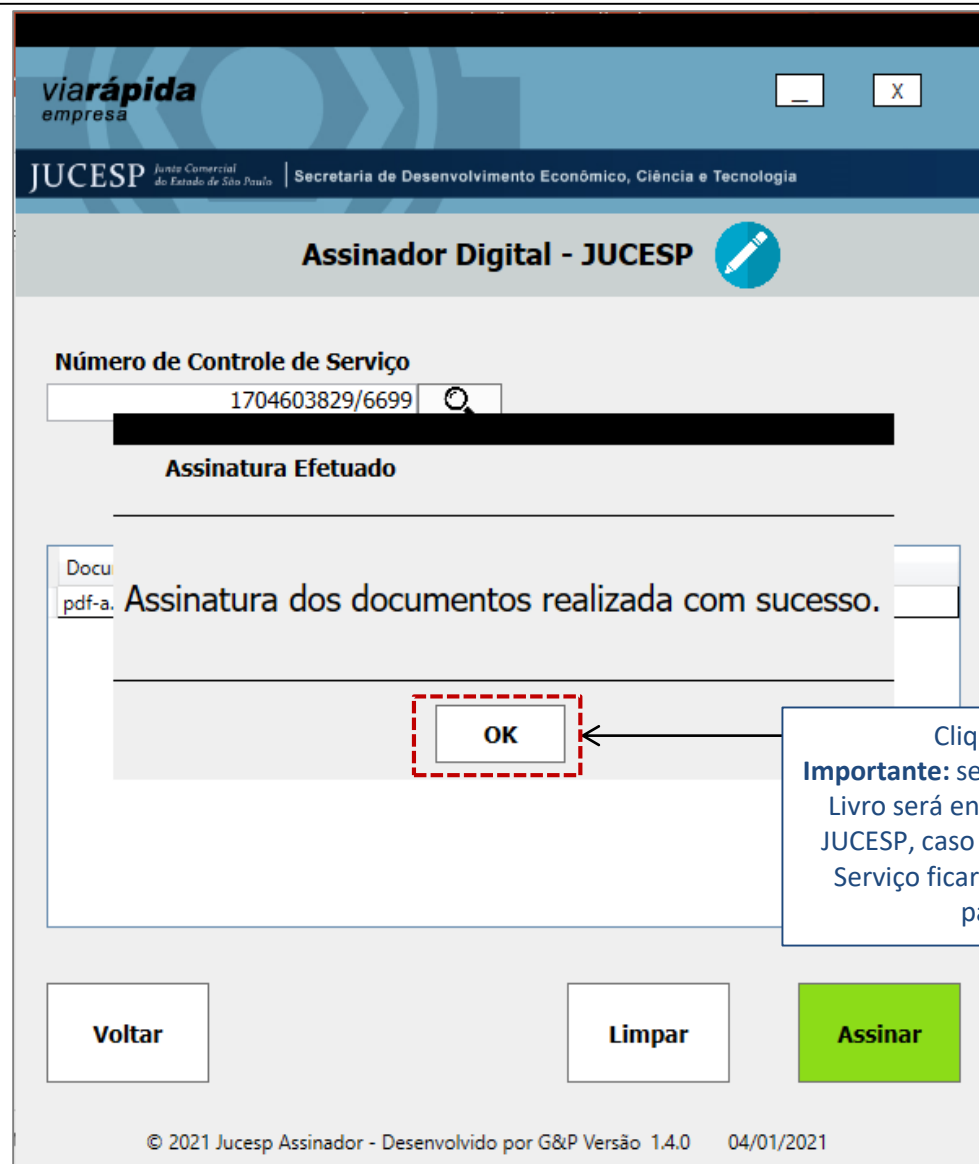

**viarápida**  
empresa

**JUCESP** Junta Comercial do Estado de São Paulo | Secretaria de Desenvolvimento Econômico, Ciência e Tecnologia

**Assinador Digital - JUCESP**

Número de Controle de Serviço  
1704603829/6699

Assinatura Efetuado

Docu  
pdf-a. Assinatura dos documentos realizada com sucesso.

**OK**

**Voltar** **Limpar** **Assinar**

© 2021 Jucesp Assinador - Desenvolvido por G&P Versão 1.4.0 04/01/2021

Clique em "Ok".

**Importante:** se a DARE estiver paga, o Livro será enviado para análise na JUCESP, caso contrário a Ordem de Serviço ficará como pendente de pagamento

**viarápida**  
empresa-serviços

**JUCESP** Junta Comercial do Estado de São Paulo | Secretaria de Desenvolvimento Econômico

[Serviços disponíveis](#) > Portfólio

 **Minhas solicitações**

**Acesso Rápido**  
Nº de Controle do Serviço

**Consultar Autenticidade**

 **Abaixo estão os serviços realizados presencialmente pela JUCESP**  
Clique no serviço que deseja solicitar

**Livros Mercantis**  

**Livros Leiloeiros**  

**Tradutores**  

**Certidões Livros**  

Para consultar o status de sua solicitação (Pagamento, Pendente de Assinatura Digital, Exigência, Ciência e Autenticação), digite o "Nº de Controle de Serviço", ou clique em "Consultar"

**viarápida**  
empresa-serviços

**JUCESP** Junta Comercial do Estado de São Paulo | Secretaria de Desenvolvimento Econômico

[Serviços disponíveis](#) > Minhas Solicitações

### Minhas Solicitações

**1°** Informe o "N° de Controle de Serviço" e clique em "Pesquisar"

N° de Controle do Serviço: 1704603829/6699

NIRE:

Serviço: Seleccione

Período Inicial: dd/mm/aaaa

Período Final: dd/mm/aaaa

Matrícula:

**PESQUISAR** LIMPAR < VOLTAR  RESTITUIR

N° Controle do Serviço	Nire/Matrícula	Serviço	Status DARE	Data Solicitação	Status Solicitação	
1704603829/6699	35	Livros Digitais (Mercantis)	Pendente de Pagam	06/02/2021	Pendente de Pagamentc	<b>2°</b> Neste campo é possível verificar o status da DARE, a Data e o Status da Solicitação

**3°** Para consulta detalhada, clique na "Lupa"

Página 1 de 1 10 Ver 1 - 1 de 1

**viarápida**  
empresa-serviços

**JUCESP** Junta Comercial do Estado de São Paulo | Secretaria de Desenvolvimento Econômico

[Serviços disponíveis](#) > [Portfólio](#) > Solicitação

### Detalhes da solicitação de serviço

Nº Controle de Serviço: 12685639/3630

### Dados da Empresa

Nome da Empresa: XXXXXX XXXXXX XX XXXXX

NIRE: 35 XXXXXX

### Dados do Serviço



Nome do Requerente

Julio

Telefone

1134683119

### Livros

Natureza do Livro	Nº Ordem	Quantidade	Data dos períodos	Situação	Anexos/Exigências	Editar
LIVRO DIARIO GERAL	1	500	01/01/2019 à 31/12/2019	Pendente de Assinatura		

Em caso de duvidas utilize os canais de atendimentos da Jucesp

Análise Digital Jucesp



### Composição do Valor Final do DARE

- Livros Digitais (Mercantis) - R\$ 55,27 por livro

Valor DARE: R\$ 55,27

< VOLTAR

Caso precise corrigir algum dado, arquivo ou signatários do seu "Livro Digital" clique em "Editar"

A funcionalidade "Editar" estará disponível apenas se os signatários não tiverem assinado digitalmente a solicitação / N° Controle de Serviço

**viarápida**  
empresa-serviços

**JUCESP** Junta Comercial do Estado de São Paulo | Secretaria de Desenvolvimento Econômico

[Serviços disponíveis](#) > [Portfólio](#) > Solicitação

Livro Digital Mercantil

**N° Controle de Serviço: 12685639/3630**

**Dados do Termo de Abertura**

Nome da Empresa

SILVEIRA COMERCIO E SERVICOS DE ALIMENTACAO LTDA

Natureza do Livro: LIVRO DIARIO GERAL | Número de Ordem: 1

**Dados do Termo de Encerramento**

Nome da Empresa

SILVEIRA COMERCIO E SERVICOS DE ALIMENTACAO LTDA

Natureza do Livro: LIVRO DIARIO GERAL | Número de Ordem: 1

Período do Livro: 01/01/2019 à 31/12/2019 | Número de Folhas: 500

O "Editar" permite efetuar correções dos itens abaixo nos Termos de Abertura e Encerramento:  
Natureza, N° de ordem, Período e Quantidade de Folhas

# Consulta Detalhada - Editar

Caso seu "Arquivo" não seja substituído, ele aparecerá neste local

Livro Anexo  Recomendamos deixar espaço mínimo de 2,5cm de rodapé no livro para inclusão de carimbo de assinaturas digitais sem sobreposição de conteúdo.

Último arquivo:

[JVRO Nº 01.pdf](#)

Selecione ou arraste um anexo por livro. (Formato PDF-A. Pode ter no máximo 20 MB e 1000 Folhas)

 As informações de CRC e UF são válidas somente para a qualificação de Contador.

Assinaturas

Nome	CPF	Qualificação	CRC	UF		
Julio	12312312312	Contador	123456	SP	Editar	Excluir
Julio	12312312312	Administrador			Editar	Excluir

Adicionar Assinatura

ENVIAR 

< VOLTAR

Caso seja incluído um novo arquivo PDF/A, e já tiver assinaturas efetivadas ao clicar no botão "ENVIAR", o sistema reiniciará o status de todas as assinaturas, ou seja, definidas para "não assinado", pois o novo arquivo deverá ser assinado por todos os signatários.

Enquanto o signatário não estiver assinado digitalmente poderá, "Editar" (Nome, CPF, Qualificação, no caso de contador CRC e UF), "Excluir" e "Adicionar Assinaturas"

**viarápida**  
empresa-serviços

**JUCESP** Junta Comercial do Estado de São Paulo | Secretaria de Desenvolvimento Econômico

[Serviços disponíveis](#) > [Portfólio](#) > Solicitação

## Detalhes da solicitação de serviço

Nº Controle de Serviço: 2049396146/1289

### Dados da Empresa

Nome da Empresa: XXXXXX XXXXXX XX XXXXX

NIRE: 35 XXXXXX

### Dados do Serviço



Nome do Requerente

Julio

Telefone

1134683119

### Livros

Natureza do Livro	Nº Ordem	Quantidade	Data dos períodos	Situação	Anexos/Exigências	Editar
DIARIO AUXILIAR	1	885	05/02/2021 à 05/02/2021	Protocolado Digitalmente		

Não é possível Editar. Assinaturas Efetivadas.

Em caso de duvidas utilize os canais de atendimentos da Jucesp

Análise Digital Jucesp

### Composição do Valor Final do DARE



- Livros Digitais (Mercantis) - R\$ 55,27 por livro

Valor DARE: R\$ 55,27

< VOLTAR

Caso todos os signatários do Livro já tenham assinado digitalmente, o botão "Editar" estará bloqueado com uma mensagem de alerta:

"Não é possível Editar, Assinaturas Efetivadas."

**viarápida**  
empresa-serviços

**JUCESP** Junta Comercial do Estado de São Paulo | Secretaria de Desenvolvimento Econômico

[Serviços disponíveis](#) > [Portfólio](#) > Solicitação

### Detalhes da solicitação de serviço

**Nº Controle de Serviço: 1704603829/6699**



#### Dados da Empresa

Nome da Empresa: XXXXXX XXXXXX XX XXXXX  
NIRE: 35: XXXXXX

#### Dados do Serviço

Nome do Requerente  Telefone

#### Livros

Natureza do Livro	Nº Ordem	Quantidade	Data dos períodos	Situação	Anexos/Exigências	Editar
DIARIO AUXILIAR DE ESTOQUE	8	800	06/02/2021 à 06/02/2021	Pendente de Pagamento		

Em caso de duvidas utilize os canais de atendimentos da Jucesp

Análise Digital Jucesp

#### Composição do Valor Final do DARE

 - Livros Digitais (Mercantis) - R\$ 55,27 por livro

**Valor DARE: R\$ 55,27**

[< VOLTAR](#)

**viarápida**  
empresa-serviços

**JUCESP** Junta Comercial do Estado de São Paulo | Secretaria de Desenvolvimento Econômico

[Serviços disponíveis](#) > [Portfólio](#) > Solicitação

### Detalhes da solicitação de serviço

**Nº Controle de Serviço: 653857950/3481**





#### Dados da Empresa

Nome da Empresa: XXXXXX XXXXXX XX XXXXX  
NIRE: 35 XXXXXX

#### Dados do Serviço

Nome do Requerente: Julio Telefone: 1134683119

#### Livros

Natureza do Livro	Nº Ordem	Quantidade	Data dos períodos	Situação	Anexos/Exigências	Editar
LIVRO DIARIO GERAL	1	885	01/01/2019 à 31/12/2019	Pendente de Assinatura		
LIVRO DIARIO GERAL	1	65	01/05/2019 à 27/12/2019	Autenticado	 	

Em caso de duvidas utilize os canais de atendimentos da Jucesp

#### Análise Digital Jucesp

**Composição do Valor Final do DARE**

 - Livros Digitais (Mercantis) - R\$ 55,27 por livro

**Valor DARE: R\$ 110,54**

[< VOLTAR](#)

**Solicitações "Pendentes de Assinaturas" entre no "Assinador Digital" informe o nº de Controle de Serviço e clique em "Assinar"**

**Download do "Termo de Autenticação", este deve ser apresentado sempre junto ao "Livro" pois cada documento acompanha o "Código de Autenticidade"**

**Download do Termo de Autenticação**

**viarápida**  
empresa-serviços

**JUCESP** Junta Comercial do Estado de São Paulo | Secretaria de Desenvolvimento Econômico

[Serviços disponíveis](#) > [Portfólio](#) > Solicitação

### Detalhes da solicitação de serviço

Nº Controle de Serviço: 2051525043/4717



#### Dados da Empresa

Nome da Empresa: XXXXXX XXXXXX XX XXXXX  
NIRE: 35 XXXXXX

#### Dados do Serviço

Nome do Requerente:  Telefone:

#### Livros

Natureza do Livro	Nº Ordem	Quantidade	Data dos períodos	Situação	Anexos Exigências	Editar
LIVRO DIARIO GERAL	1	225	05/02/2021 à 05/02/2021	Sob Exigências	 	

Em caso de duvidas utilize os canais de atendimentos da Jucesp

Análise Digital Jucesp

#### Composição do Valor Final do DARE

 - Livros Digitais (Mercantis) - R\$ 55,27 por livro

**Valor DARE: R\$ 55,27**

[< VOLTAR](#)

Download do "Termo de Exigência"

Clique no símbolo vermelho para "Cumprir a Exigência"

**viarápida**  
empresa-serviços

**JUCESP** Junta Comercial do Estado de São Paulo | Secretaria de Desenvolvimento Econômico

[Serviços disponíveis](#) > [Portfólio](#) > Solicitação

### Detalhes da solicitação de serviço

Nº Controle de Serviço: 2051525043/4717



#### Dados da Empresa

Nome da Empresa XXXXXX XXXXXX XX XXXXX  
NIRE: 35 XXXXXX

#### Dados do Serviço

Nome do Requerente  Telefone

#### Livros

Natureza do Livro	Nº Ordem	Quantidade	Data dos períodos	Situação	Anexos/Exigências	Editar
LIVRO DIARIO GERAL	1	225	05/02/2021 à 05/02/2021	Ciência		

Em caso de duvidas utilize os canais de atendimentos da Jucesp

Análise Digital Jucesp

**Composição do Valor Final do DARE**

 - Livros Digitais (Mercantis) - R\$ 55,27 por livro

Valor DARE: R\$ 55,27

[< VOLTAR](#)

Após clicar no símbolo vermelho para cumprir exigência, sua solicitação entrará no status de "Ciência", tendo 30 dias contado do dia subsequente à data da ciência para regularização

# Tela de Cumprimento de Exigência

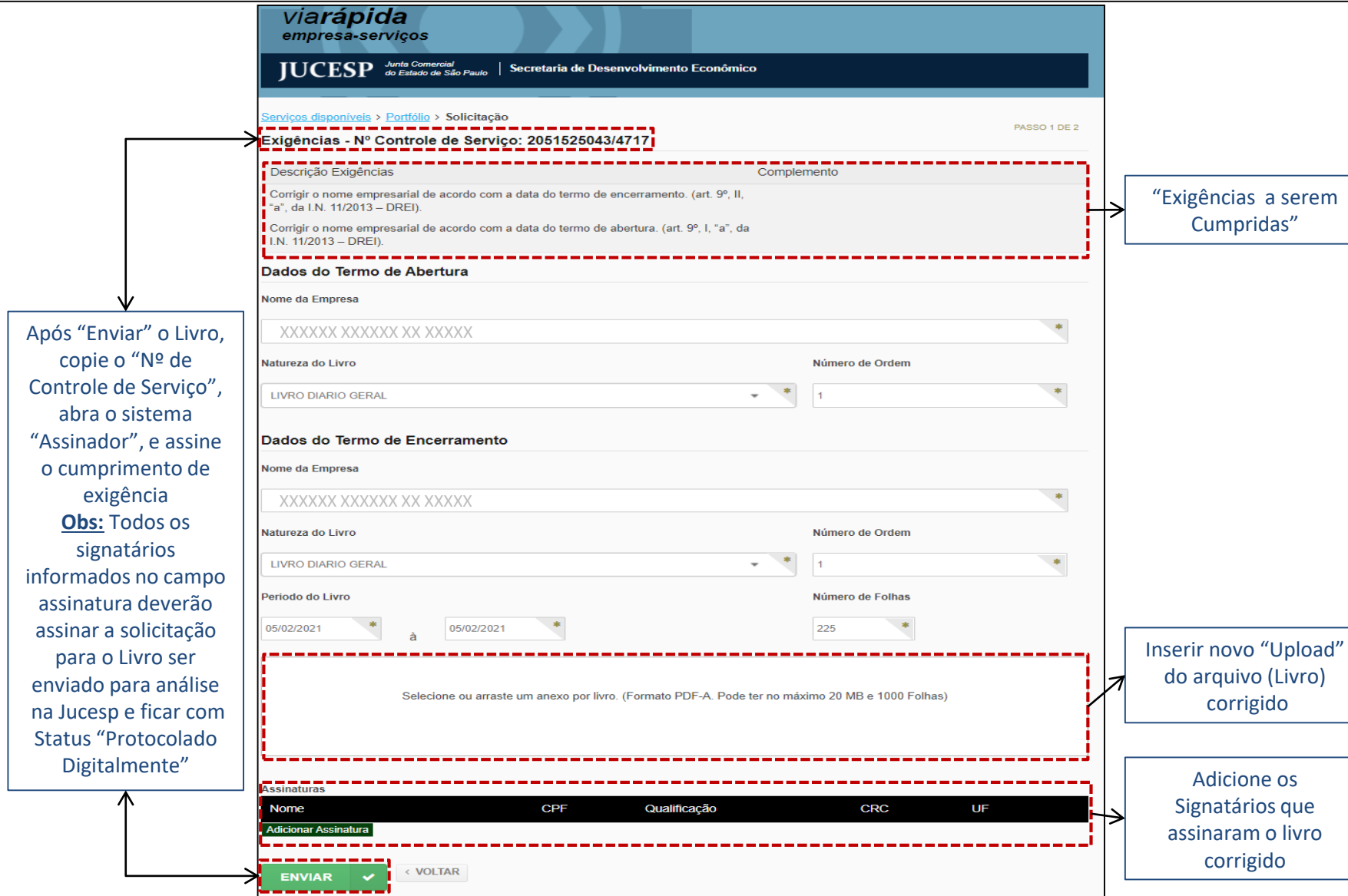

**viarápida**  
empresa-serviços

**JUCESP** Junta Comercial do Estado de São Paulo | Secretaria de Desenvolvimento Econômico

Serviços disponíveis > Portfólio > Solicitação PASSO 1 DE 2

**Exigências - Nº Controle de Serviço: 2051525043/4717**

Descrição Exigências	Complemento
Corrigir o nome empresarial de acordo com a data do termo de encerramento. (art. 9º, II, "a", da L.N. 11/2013 – DREI).	
Corrigir o nome empresarial de acordo com a data do termo de abertura. (art. 9º, I, "a", da L.N. 11/2013 – DREI).	

**Dados do Termo de Abertura**

Nome da Empresa: XXXXXX XXXXXX XX XXXXX

Natureza do Livro: LIVRO DIARIO GERAL | Número de Ordem: 1

**Dados do Termo de Encerramento**

Nome da Empresa: XXXXXX XXXXXX XX XXXXX

Natureza do Livro: LIVRO DIARIO GERAL | Número de Ordem: 1

Período do Livro: 05/02/2021 à 05/02/2021 | Número de Folhas: 225

Selecione ou arraste um anexo por livro. (Formato PDF-A. Pode ter no máximo 20 MB e 1000 Folhas)

Assinaturas				
Nome	CPF	Qualificação	CRC	UF
Adicionar Assinatura				

**ENVIAR** ✓ < VOLTAR

Após "Enviar" o Livro, copie o "Nº de Controle de Serviço", abra o sistema "Assinador", e assine o cumprimento de exigência  
**Obs:** Todos os signatários informados no campo assinatura deverão assinar a solicitação para o Livro ser enviado para análise na Jucesp e ficar com Status "Protocolado Digitalmente"

"Exigências a serem Cumpridas"

Inserir novo "Upload" do arquivo (Livro) corrigido

Adicione os Signatários que assinaram o livro corrigido

# Termo de Autenticação



**GOVERNO DO ESTADO DE SÃO PAULO**

**GOVERNO DO ESTADO DE SÃO PAULO**  
SECRETARIA DE DESENVOLVIMENTO ECONÔMICO  
JUNTA COMERCIAL DO ESTADO DE SÃO PAULO – JUCESP

**JUCESP**  
Junta Comercial do Estado de São Paulo

### TERMO DE AUTENTICAÇÃO DE "REGISTROS DE LIVROS - DIGITAL"

Declaro a exatidão dos Termos de Abertura e Encerramento do livro digital de características abaixo, por mim examinado e conferido:



**CNPJ:** 06.908.888/00100 - **UF:** SP  
**Natureza:** LIVRO DIÁRIO GERAL  
**NIRE:** 35211111111, por mim autenticado sob nº 331880  
**Forma de Escrituração:** D - Digital **Período:** 09/02/2021 a 09/02/2021  
**Número de ordem:** 2 **Quantidade de Folhas:** 2  
**Hash:** 2102083658-7877

**Signatários**

Nome	Qualificação	CPF
Julio	Administrador	000.000.000-00

Junta Comercial do Estado de São Paulo, 8 de fevereiro de 2021.

SPSIAL versão: v.3.0.1.00 - 02-04-2020

  Documento assinado digitalmente. Este documento foi assinado digitalmente por: JULIO. Para validar este documento acesse <http://vce.jucesp.sp.gov.br> e informe o código de autenticidade: 2102084971-7877 - segunda-feira, 8 de fevereiro de 2021

“Código de Autenticidade”  
do Termo de Autenticação  
do Livro

## TERMO DE ABERTURA

Nº 1

NOME DO LIVRO \_\_\_\_\_

Número de ordem: \_\_\_\_\_

O presente Livro \_\_\_\_\_ possui \_\_\_\_ folhas<sup>1</sup> (ou páginas) numeradas do nº 01 ao nº \_\_\_\_ e servirá para a escrituração dos lançamentos próprios da sociedade empresária abaixo identificada:

Nome empresarial: \_\_\_\_\_

Município: \_\_\_\_\_

Registro na Jucesp – Nire: \_\_\_\_\_

Data do arquivamento dos atos constitutivos: \_\_/\_\_/\_\_

CNPJ: \_\_\_\_\_

Local e data: \_\_\_\_\_

\_\_\_\_\_  
Nome completo do responsável:  
Função/cargo:

\_\_\_\_\_  
Nome completo do contador:  
CRC nº:

<sup>1</sup> Usa-se folha quando o livro estiver escriturado apenas no anverso (art. 9º, I, "f"). Usa-se página

 Este documento foi assinado digitalmente por:  
JULIO - ADMINISTRADOR  
Este livro só terá validade se apresentado junto de seu termo de autenticação  
Para validar este documento acesse <http://vre.jucesp.sp.gov.br> e informe o código de autenticidade: 2102083658-7877 - segunda-feira, 8 de fevereiro de 2021 11:18

“ATENÇÃO”

“Este livro só terá validade se apresentado junto de seu termo de autenticação”

“Código de Autenticidade”  
do Livro

**viarápida**  
empresa-serviços

**JUCESP** Junta Comercial  
do Estado de São Paulo | Secretaria de Desenvolvimento Econômico

## Consultar Autenticidade

Validar autenticidade de  
documentos digitais



**CONSULTAR!**

## Novo Usuário

Ainda não é cadastrado?



É fácil, rápido e gratuito!

**CADASTRE-SE!**

## Acesso via Usuário e Senha

[Esqueceu sua senha?](#)

**ENTRAR**

[Não recebeu o e-mail de confirmação?](#)  
[Clique aqui](#)

# Consultar Autenticidade do Documento



**viarápida**  
empresa-serviços

**JUCESP** Junta Comercial do Estado de São Paulo | Secretaria de Desenvolvimento Econômico

Mediante o código de autenticidade informado em todos os documentos emitidos pelos serviços do sistema "VRE Serviços", os mesmos podem ter sua autenticidade consultada nesta página.  
Preencha o campo abaixo para verificar a autenticidade do documento em seu poder.

Não sou um robô  reCAPTCHA  
Privacidade · Termos

Código de Autenticidade  
2102084971-7877

**CONSULTAR**

[Abrir em nova aba](#)

---

GerarAutenticidade 1 / 1 | 90% +

 **GOVERNO DO ESTADO DE SÃO PAULO**  
SECRETARIA DE DESENVOLVIMENTO ECONÔMICO  
JUNTA COMERCIAL DO ESTADO DE SÃO PAULO - JUCESP

 **JUCESP**  
Junta Comercial do Estado de São Paulo

**TERMO DE AUTENTICAÇÃO DE  
"REGISTROS DE LIVROS - DIGITAL"**

Declaro a exatidão dos Termos de Abertura e Encerramento do livro digital de características abaixo, por mim examinado e conferido:  
XXXXXXXX XXXXXX XX XXXXX  
**CNPJ:** XX 10100 - UF: SP  
**Natureza:** LIVRO DIARIO GERAL  
**NIRE:** 35211111111, por mim autenticado sob nº 331880  
**Forma de Escrituração:** D - Digital **Período:** 09/02/2021 a 09/02/2021  
**Número de ordem:** 2 **Quantidade de Folhas:** 2  
**Hash:** 2102083658-7877

Junta Comercial do Estado de São Paulo - Rua Guaicurus, 1394 - Lapa - São Paulo - SP - CEP 05033-002 - PABX (11) 3468-3050 / 3468-3051  
v.3.0.1.10 - 04-02-2021



Obrigado